



AVM

SPÉCIALISTE DE L'ASPIRATION



**Cabines sèches ouvertes
Avec ou sans avancée**

Pour tous types d'Industrie

CABINES SÈCHES

CONCEPTION



La qualité de la finition de vos pièces est votre carte de visite.

Toutes les cabines ouvertes AVM répondent aux normes actuellement en vigueur. Elles sont destinées à répondre aux demandes des ateliers, où l'application d'apprêt, de peinture ou de vernis est nécessaire. Elles permettent aussi d'éviter d'immobiliser la cabine principale de peinture lors des phases d'apprêtage ou de laquage pour certaines pièces de gabarit moyen.

Les systèmes d'aspiration des oversprays de peinture des cabines sèches AVM vous aident à optimiser votre finition tout en protégeant vos collaborateurs contre les substances nocives.

» Un investissement intéressant et un suivi des coûts restreint pour un bon résultat de peinture.

Nos cabines sèches sont également parfaitement adaptées aux opérations fortement génératrices de poussières ou des sciures (comme le ponçage par exemple).



» Construction boulonnée en tôle galvanisée

Ces cabines sèches sont conçues en tôles électrozinguées. Elles peuvent être prémontées ou livrées en kit (cf. page 9)

» Construction soudée et laquée en blanc

En fonction de leur taille, certaines de nos cabines sont soudées et laquées en blanc.

» Moteur

Le moteur est toujours placé à l'extérieur. Les cabines sèches AVM sont conçues ainsi afin de pouvoir démonter le moteur sans enlever la gaine d'extraction. En version standard, le moteur est non EX. Cependant, un moteur EX est à utiliser lorsqu'il y a des risques d'explosion. Nous consulter en cas de doute à ce sujet.



» Ventilateur

Le ventilateur est monté dans le caisson. Il dispose d'un cône d'aspiration en aluminium. En version standard, le ventilateur est non ATEX. Cependant, un ventilateur ATEX est à utiliser lorsqu'il y a des risques d'explosion. Ce ventilateur a été choisi pour répondre aux exigences en terme de ventilation : La vitesse d'air moyenne pour une cabine sèche à ventilation horizontale doit en effet être de 0,5 m/sec. au minimum.

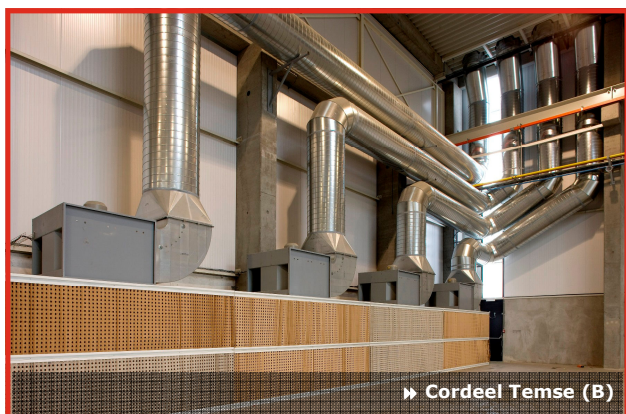

CABINES SÈCHES

CONCEPTION

» Extraction

L'extraction peut se faire soit vers le haut (version standard), soit par l'arrière (en option), ce qui facilite l'installation de la gaine d'extraction à travers un mur ou le toit existant.



En cas d'extraction par le toit, un venturi est indispensable. Il accélère l'air pollué de sorte qu'il s'évacue plusieurs mètres plus haut.

En cas d'extraction par le mur, un ensemble de gainage (un coude, une ou plusieurs gaine(s) droite(s)) est utilisé pour pouvoir fixer le venturi à la verticale.



En cas d'extraction par un mur, il est également possible d'utiliser une pièce "UT" munie d'un grillage, empêchant que des objets ou des animaux ne rentrent dans le ventilateur lorsqu'il est à l'arrêt . (système non autorisé pour l'application peinture).

» Gainage

Toutes les cheminées, coudes, chapeaux sont disponibles dans toutes les dimensions (cf. page 10)



» Compensation

Pendant l'usage du système d'extraction, une entrée d'air est nécessaire (ex: par une porte d'entrée). C'est d'autant plus vrai que la cabine ouverte extraira la chaleur, la poussière et l'air de votre atelier. Ceci peut être résolu par un registre de sous pression ou par un groupe de compensation. Cette compensation est particulièrement indiquée en cas de montage dans des petits locaux, dans des bâtiments nouveaux et bien isolés ou lorsque plusieurs cabines ouvertes sont installées dans le même espace de travail.

» Électricité (3 possibilités)

Le disjoncteur CE : l'interrupteur met le moteur et l'éclairage directement en marche.

L'armoire CRAM : armoire de contrôle et de commandes. Le coffret électrique comprend la protection et les commandes du moteur et de l'éclairage, le contrôle visuel et sonore du niveau de saturation, l'électrovanne empêchant l'application peinture sans ventilation. Ce type de commande est obligatoire en France.

L'armoire de contrôle : En dehors du territoire français, une armoire de contrôle est utilisée pour allumer plusieurs cabines sèches et/ou moteurs en même temps, ou encore lorsque la puissance du moteur s'élève à plus de 4 kW.

» Avancée

L'avancée donne la possibilité de mieux concentrer le flux d'air de pistolement.

L'avancée (plafond + 2 parois) a les mêmes dimensions (largeur et hauteur) que la cabine sèche.

L'avancée, dans sa version standard, a une profondeur de 850 mm (construction galvanisée) ou de 1 m (construction soudée laquée). Elle peut être munie d'une unité d'éclairage de 2 X 58 W, encastré dans le plafond.

Une avancée plus profonde peut-être choisie en option : sa profondeur sera obligatoirement un multiple de 850 mm en version galvanisée ou un multiple de 500 mm pour la construction soudée/laquée.

Remarque : Une découpe pour le passage de pièces dans les avancées est aussi possible sur demande (ex : pour le passage d'un convoyeur aérien).



CABINES SÈCHES

DIMENSIONS



► Dimensions des cabines ouvertes simple ventilateur

Références	Largeur		Profondeur		Hauteur		Avancée	Éclairage	
	mm		mm		mm				
	Utile	Hors tout	Utile	Hors tout	Utile	Hors tout			
	A	B	C	D	E	F	G		
CS20	1896	2000	983	1833	1950	2293	850	2X58 W	(1)
CS25	2010	2110	1022	2022	2500	2841	1000	2X58 W	
CS30	2854	2958	983	1833	1950	2293	850	2X58 W	(1)
CS35	3000	3100	1022	2022	2500	2841	1000	2X58 W	
CS40	3998	4098	1022	2022	2000	2341	1000	2X58 W	
CS45	3998	4098	1022	2022	2500	2841	1000	2X58 W	

(1) Possibilité d'avoir ces cabines - CS20 et CS 30 - en kit (pièces détachées non assemblées - cf. page 9)

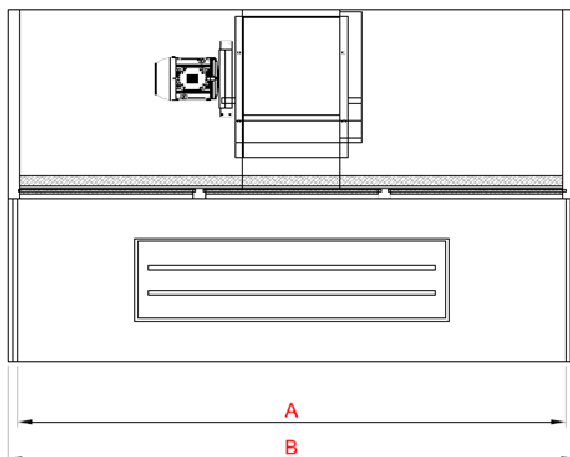
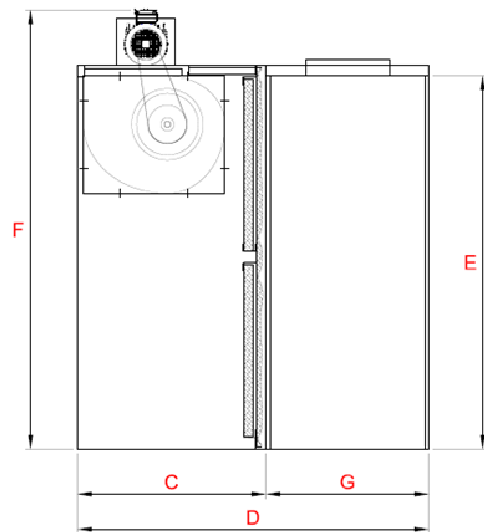
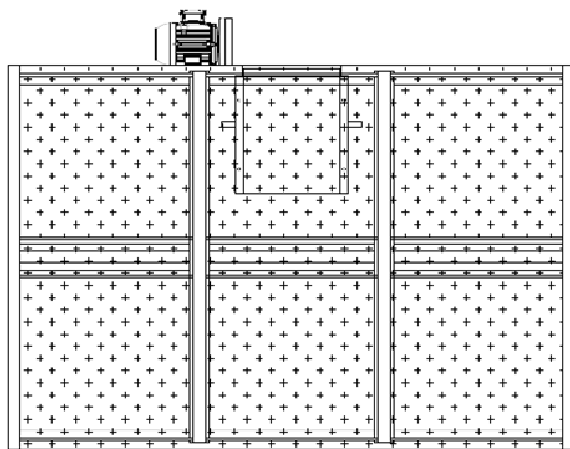

CABINES SÈCHES

DIMENSIONS

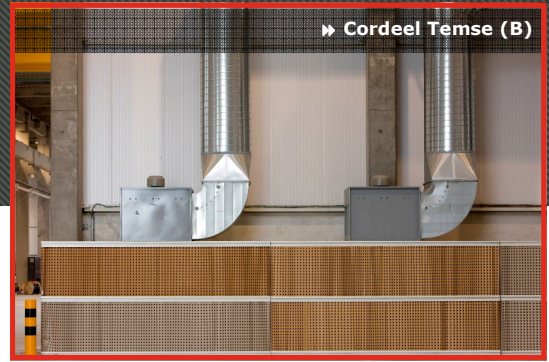

► Dimensions des cabines ouvertes double ventilateur

Références	Largeur		Profondeur		Hauteur		Avancée	Éclairage
	mm		mm		mm			
	Utile	Hors tout	Utile	Hors tout	Utile	Hors tout		
	A	B	C	D	E	F	G	
CS50	4990	5090	1022	2022	2000	2341	1000	2 X 2X58 W
CS55	4990	5090	1022	2022	2500	2841	1000	2 X 2X58 W
CS60	6012	6112	1022	2022	2000	2341	1000	2 X 2X58 W
CS65	6012	6112	1022	2022	2500	2841	1000	2 X 2X58 W

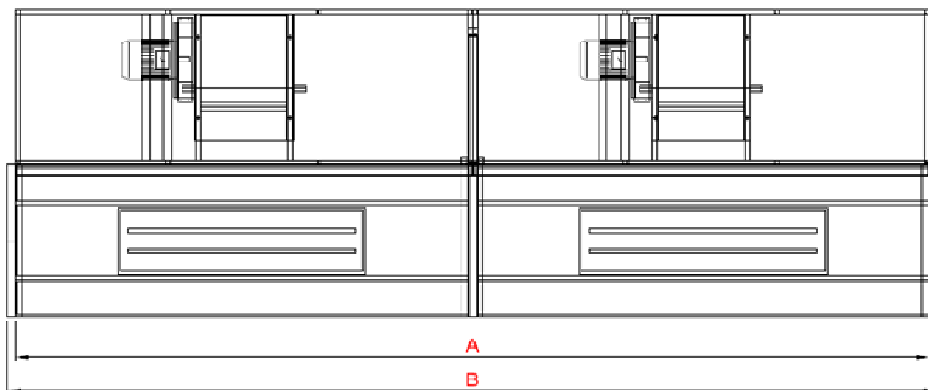
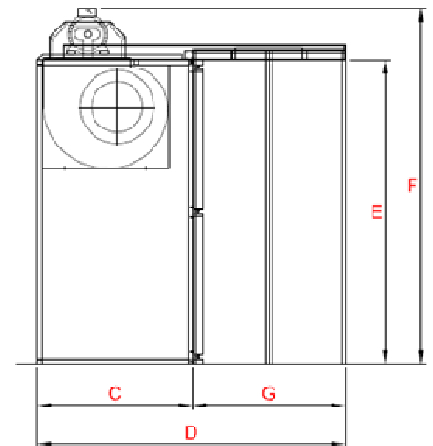
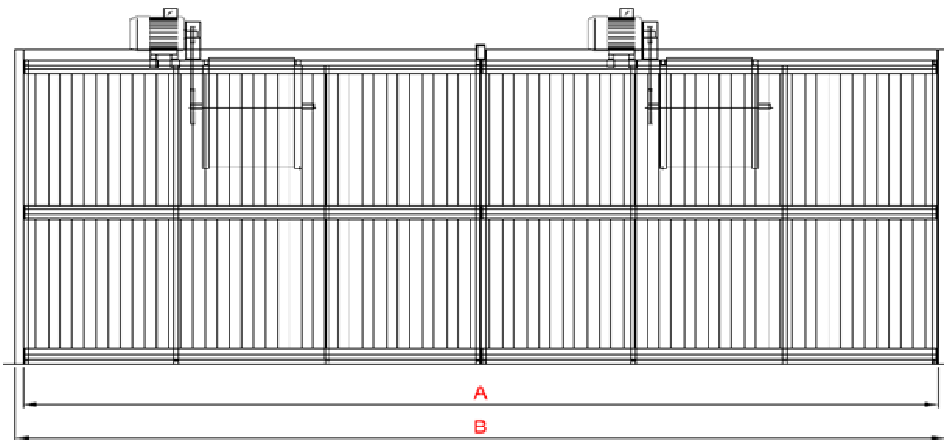

CABINES SÈCHES

DONNÉES TECHNIQUES



► Données techniques des cabines ouvertes simple ventilateur

Références	Construction	Ventilateur		Moteur		Diamètre évacuation mm	Tension Tri Volts
		Débit m ³ /h	Type	kW	Ch		
CS20	assemblée	9 000 m ³ /h	Centrifuge double ouïes	3 kW	5,5 Ch	ø 500 Évacuation	3 X 380 + N + T
CS25	soudée	12 000 m ³ /h	Centrifuge double ouïes	4 kW	5,5 Ch	ø 500 Évacuation	3 X 380 + N + T
CS30	assemblée	12 000 m ³ /h	Centrifuge double ouïes	4 kW	5,5 Ch	ø 500 Évacuation	3 X 380 + N + T
CS35	soudée	15 000 m ³ /h	Centrifuge double ouïes	4 kW	5,5 Ch	ø 710 Évacuation	3 X 380 + N + T
CS40	soudée	15 000 m ³ /h	Centrifuge double ouïes	4 kW	5,5 Ch	ø 710 Évacuation	3 X 380 + N + T
CS45	soudée	18 000 m ³ /h	Centrifuge double ouïes	5,5 kW	7,5 Ch	ø 710 Évacuation	3 X 380 + N + T

(1)

(1) Tous les moteurs démarrent de façon directe, sauf la cabine CS45 qui démarre en étoile-triangle.



CABINES SÈCHES

DONNÉES TECHNIQUES

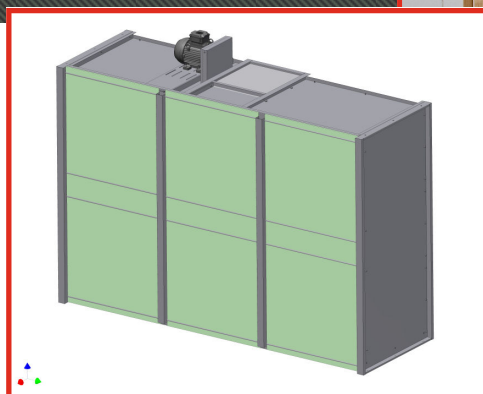

► Données techniques des cabines ouvertes double ventilateur

Références	Construction	Ventilateur		Moteur		Diamètre évacuation mm	Tension Tri Volts
		Débit m ³ /h	Type	kW	Ch		
CS50	soudée	24 000 m ³ /h	2 X Centrifuges double ouïes	2 X 4 kW	2 X 5,5 Ch	2 X ø 500 Évacuation	3 X 380 + N + T
CS55	soudée	24 000 m ³ /h	2 X Centrifuges double ouïes	2 X 4 kW	2 X 5,5 Ch	2 X ø 500 Évacuation	3 X 380 + N + T
CS60	soudée	24 000 m ³ /h	2 X Centrifuges double ouïes	2 X 4 kW	2 X 5,5 Ch	2 X ø 500 Évacuation	3 X 380 + N + T
CS65	soudée	30 000 m ³ /h	2 X Centrifuges double ouïes	2 X 4 kW	2 X 5,5 Ch	2 X ø 710 Évacuation	3 X 380 + N + T

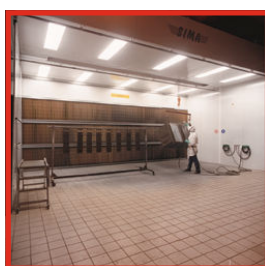

CABINES SÈCHES

FILTRATION

La façade de la cabine sèche est prévue de telle manière que des filtres de dimensions standard peuvent être placés.

Le premier jeu de filtres est compris. Les filtres sont facilement contrôlables et remplaçables.



» ANDREAE ECO FILTRE EF811 BRUN

Les filtres Andreae en carton traité plissé et perforé ont été conçus sur le principe de la séparation par inertie. Ils se composent de deux cloisons perforées, avec une structure en accordéon.

Temps de vie moyen : +/- 120 heures de peinture

(Dépend de la quantité de la peinture utilisée, du système de peinture et du type d'application)

Efficacité (Am): 98.1 %

Capacité de stockage : 18 Kg/m²



» PAINTSTOP G3 EU3

Le Paintstop est un filtre en fibres de verre progressivement construit et lié par une épaisseur synthétique. Il est spécialement conçu pour les applications de traitement de surface. Le Paintstop a un grand pouvoir de rétention.

Temps de vie moyen : +/- 80 heures de peinture

(Dépend de la quantité de la peinture utilisée, du système de peinture et du type d'application)

Épaisseur : Ca 70 mm

Poids : 250 g/m²

Résistance au feu : F1

Vitesse évaluée de flux d'air : entre 0.7 et 1.75 m/sec.

Résistance initiale : de 0.7 à 4 mm H2O

Efficacité (Am): 97%

Capacité de stockage : 4.7 Kg/m²

La combinaison Andreae - Paintstop permet d'augmenter la durée de vie des filtres (3 fois plus) et diminue la maintenance.



» DIAPHRAGME + PAINSTOP

Les tôles diaphragmes sont utilisées pour des applications de peintures, de colles (où le filtre Paintstop serait tout de suite colmaté) ou pour le dégraissage (où le filtre Paintstop serait rapidement détendu à cause de l'eau ou de la vapeur)

» EDRIZZI



Les filtres Edrizzi agréés offrent une alternative de qualité supérieure à la combinaison Andreae-Paintstop. Ce nouveau système de renouvellement sélectif des filtres tout à fait révolutionnaire possède les avantages suivants:

- Durée effective d'emploi de 20 ou même à 30 fois supérieure,
- Construction modulaire très simple,
- On ne renouvelle que les modules souillés,
- Les résidus de peinture ne retombent pas sur le sol lors du renouvellement,
- La circulation d'air reste très longtemps optimale.



» CHARBON ACTIF

Le charbon actif est un filtre inerte microporeux avec une grande superficie interne.

Cette superficie peut absorber des molécules de fluide ou de gaz, les molécules polluées s'y imprègnent.

CABINES SÈCHES EN KIT

PRINCIPE D'ASSEMBLAGE

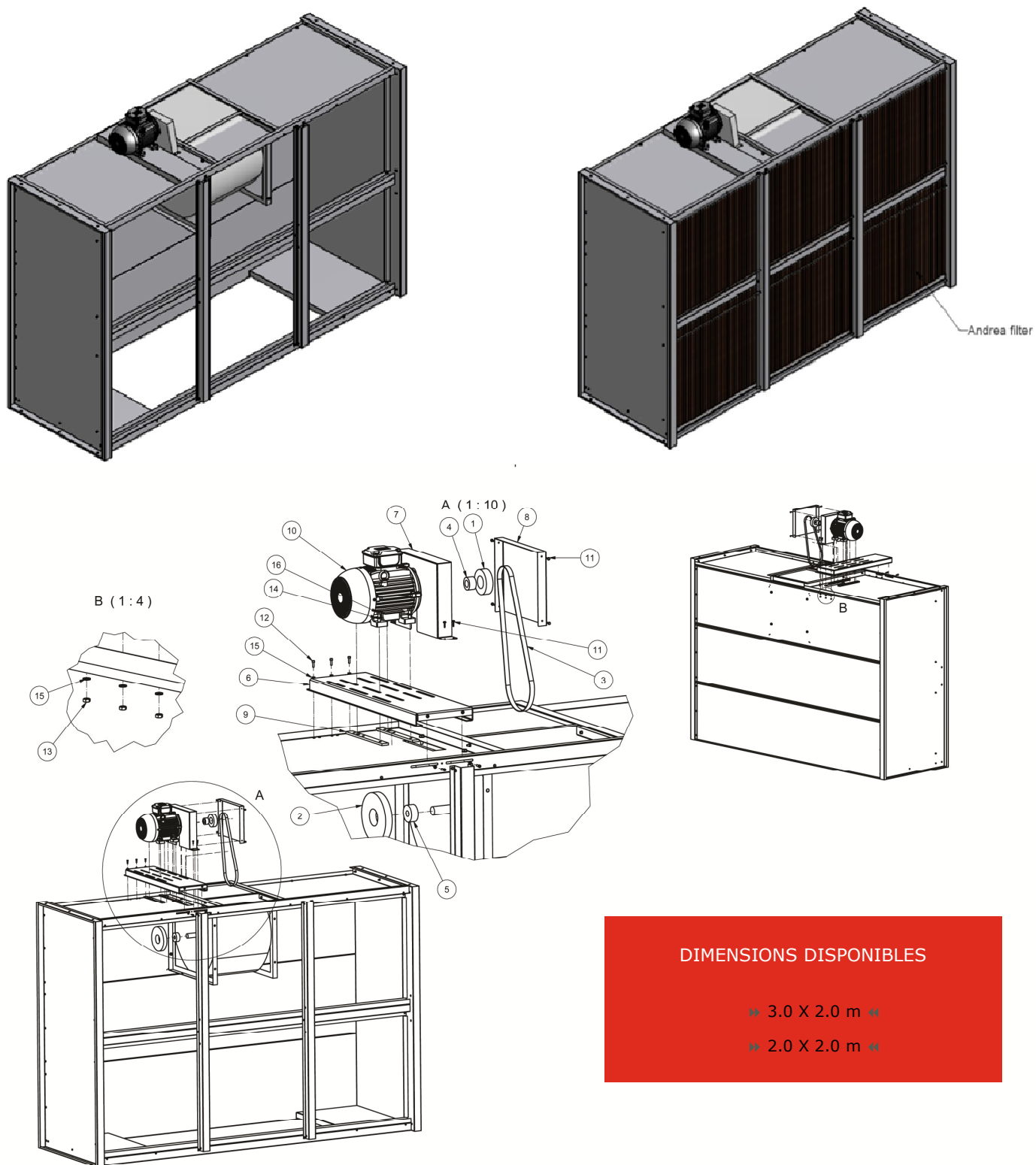

DIMENSIONS DISPONIBLES

⇒ 3.0 X 2.0 m ⇐

⇒ 2.0 X 2.0 m ⇐

Les cabines sèches CS20 et CS30 peuvent être livrées en pièces détachées. Toutes les pièces sont mises sur une seule palette. Cette palette est filmée directement à l'usine pour éviter tous dégâts et impuretés.

L'assemblage se fait par vissage et boulonnage, à l'aide d'un guide de montage clair et simple à suivre.

GAINES

POUR CABINES SÈCHES

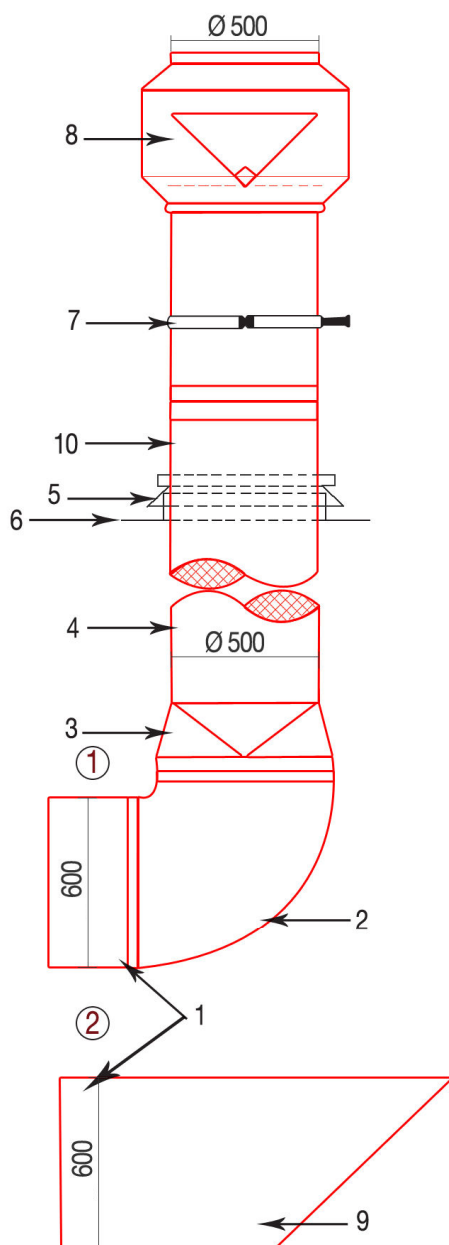

- ① PASSAGE PAR TOIT
- ② PASSAGE PAR MUR

1		Gaine carrée 600 x 600 mm Longueur max = 1510 mm
2		Coude : <ul style="list-style-type: none"> ● rond \varnothing 500 mm ● rond \varnothing 710 mm ● carré 600 x 600 mm
3		Carré - rond : <ul style="list-style-type: none"> ● rond \varnothing 500 mm ● rond \varnothing 710 mm ● carré 600 x 600 mm
4		Gaine ronde \varnothing 500 mm
5		Solin : <ul style="list-style-type: none"> ● rond \varnothing 500 mm ● rond \varnothing 710 mm ● carré 600 x 600 mm
6		Passage toit : <ul style="list-style-type: none"> ● rond \varnothing 500 mm ● rond \varnothing 710 mm ● carré 600 x 600 mm
7		Collier de suspension : <ul style="list-style-type: none"> ● rond \varnothing 500 mm ● rond \varnothing 710 mm ● Carré 600 x 600 mm
8		Chapeau Venturi d'extraction : <ul style="list-style-type: none"> ● rond \varnothing 500 mm ● rond \varnothing 710 mm ● Carré 600 x 600 mm
9		Gaine horizontale UT avec grillage : <ul style="list-style-type: none"> ● rond \varnothing 500 mm ● rond \varnothing 710 mm ● Carré 600 x 600 mm
10		Raccord (2gaines) : <ul style="list-style-type: none"> ● rond \varnothing 500 mm ● rond \varnothing 710 mm ● Carré 600 x 600 mm



AVM
SPÉCIALISTE DE L'ASPIRATION

www.avmfrance.com

Siège social :

Vauvinard Rue de Saubredac 86190 BERUGES

Tel. : 06 07 98 04 39 - Fax : 05 49 59 91 78